



PIATTAFORMA VERTICALE CINGOLATA SCO407E

SCO407E



Caratteristiche:

- Controllo proporzionale
- Dispositivo di arresto di emergenza
- Discesa di emergenza
- Cancellotto autobloccante
- Allarme antiribaltamento
- Sistema di rilevamento del sovraccarico
- Allarme di discesa con lampeggiante
- Allarme per tutti i movimenti
- Sistema di diagnostica intelligente
- Scala pieghevole
- Cingoli antitraccia
- Batteria senza manutenzione
- Controller a joystick singolo

NORD EST ELEVATORI via dell'industria 2 bis / int.1 - 30031 Dolo (VE)
Tel. 0415100131 - Fax 041 413844 - info@lmglift.it
www.lmglift.it - www.nordestelevatori.com



Specifiche tecniche

SC0407E

Altezza lavoro	6.5 m
Altezza della piattaforma- rialzata (A)	4.5 m
Lunghezza cesta (B)	1.29 m
Larghezza cesta (C)	0.70 m
Lunghezza Totale (D)	1.47 m
Larghezza Totale (E)	0.78 m
Altezza piattaforma chiusa- Sponde su (F)	1.99 m
Altezza piattaforma chiusa- Sponde giù (G)	-
Lunghezza prolunga piattaforma (H)	0.6 m
Interasse (I)	0.95 m
Altezza da terra al centro	0.12 m
Trazione	Posteriore

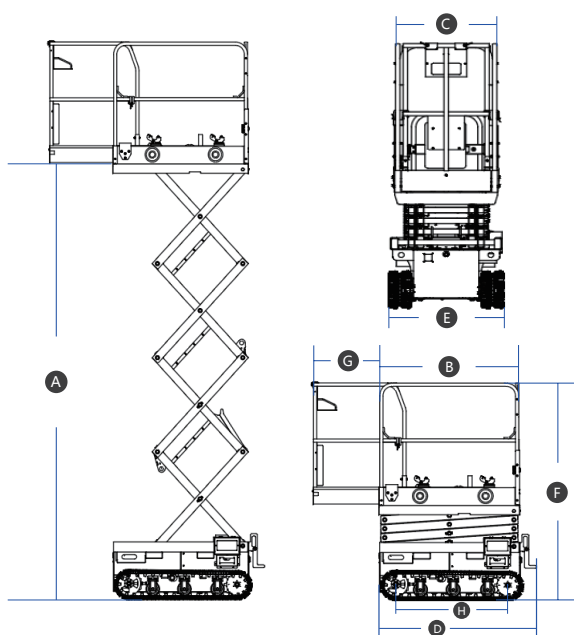

Produttività

SC0407E

N. max di persone in piattaforma (dentro / fuori)	1/0
Portata	200 kg
Portata in estensione	115 kg
Altezza di guida	tutta altezza
Pendenza superabile chiusa	25%
Raggio minimo di sterzata	0 m
Velocità salita / discesa	20/20 sec

Alimentazione

Alimentazione	24V 130Ah
---------------	-----------

Sistema Idraulico

Volume olio idraulico	4 L
-----------------------	-----

Peso

Peso della macchina	800 kg
---------------------	--------

LGMG