

# AVANT<sup>®</sup>

## 630 / 635

Manuale dell'operatore 2006-



# INDICE

INTRODUZIONE.....	3
GARANZIA SERIE AVANT 200 .....	3
DICHIARAZIONE DI CONFORMITA' CEE .....	4
LAVORARE IN SICUREZZA .....	5
POSIZIONAMENTO PIASTRE ED ETICHETTE .....	6
PARTI PRINCIPALI DEL CARICATORE .....	7
SPECIFICHE TECNICHE .....	8
DIAGRAMMA DI CARICO .....	9
CONTROLLI .....	10
POSIZIONAMENTO DEL TASTO DI SCONNESSIONE BATTERIA .....	12
AVVIAMENTO DEL MOTORE .....	12
SPEGNIMENTO DEL MOTORE.....	12
CONTROLLO DI GUIDA.....	13
FUNZIONE DEI PEDALI GUIDA.....	13
STERZATA DELLA MACCHINA.....	14
CONTROLLO CARICATORE .....	14
USO DEI DISPOSITIVI IDRAULICI AUSILIARI.....	14
REGOLATORE MANUALE.....	14
ATTACCO DISPOSITIVI .....	15
TABELLE MANUTENZIONE .....	16
MONTAGGIO DEL SUPPORTO DI SERVIZIO .....	16
ISTRUZIONI DI SICUREZZA PER LA MANUTENZIONE.....	17
ISTRUZIONI DI SICUREZZA PER INTERVENTI SULLA BATTERIA .....	17
TRASPORTO E SOLLEVAMENTO .....	17
ISTRUZIONI PER LA MANUTENZIONE.....	18
POSIZIONAMENTO FILTRI .....	20
PUNTI DI LUBRIFICAZIONE .....	20
RIFORNIMENTO .....	21
CINGHIE .....	21
SISTEMA IDRAULICO .....	22
COLLEGAMENTI ELETTRICI.....	22
RILEVAMENTO GUASTI.....	23

## **INTRODUZIONE**

La Avant Tecno Oy Vi ringrazia per aver scelto la nostra minipala.  
Avant e' il risultato di una lunga esperienza nel design e nella costruzione delle minipale.  
Vi chiediamo di leggere attentamente il contenuto di questo manuale prima di utilizzare la minipala. Migliorerete in questo modo, l'utilizzo della macchina e la sua efficienza, e Vi aiuterà a risolvere eventuali problemi, e a non commettere errori nell'utilizzo della minipala, assicurandovi una più lunga durata per la vostra macchina.

## **GARANZIA AVANT SERIE 600**

La garanzia riguarda esclusivamente la minipala e non gli accessori che applicherete sulla macchina. Durante il primo anno o alle prime 750 ore Avant Tecno Oy garantisce la sostituzione d'ogni particolare o la riparazione di un difetto di fabbrica ed esclude i seguenti:

- 1) La macchina deve essere regolarmente controllata come raccomanda la fabbrica e cioè devono essere compiuti i tagliandi regolarmente o non riconosceremo la garanzia.
- 2) Ogni danno causato da operazioni negligenti dell'uomo, o che eccedono i consigli riportati dal costruttore, o che non rispettano le tabelle di questo manuale.
- 3) Avant tecno Oy non accetta' responsabilita' per l'interruzione del vostro lavoro o altre perdite, conseguenti alla vostra inadeguata scelta del mezzo .
- 4) Accorderemo la garanzia solo se i pezzi di ricambio sostituiti saranno originali.
- 5) Ogni danno causato dallo sbagliato uso d'olio, lubrificanti o liquido di raffreddamento o da solventi per la pulizia della macchina sono escluse.
- 6) Non rispondiamo della garanzia sulle parti di normale logorio(gomme,prese,batterie,filtri,ecc...)
- 7) Ogni danno risultante dall'uso non approvato dal costruttore di accessori,è escluso.
- 8) Nel caso di accertato difetto di fabbrica del prodotto, in accordo con la filiale,restituirete la minipala al distributore o alla filiale stessa per la riparazione.il trasporto e relativi sono esclusi da garanzia.

## **IDENTIFICAZIONE DELLA MACCHINA**

Scrivetevi qui sotto idati della vostra macchina per aiutarvia ordinare le parti di ricam ricambio

1. Modello: **AVANT** \_\_\_\_\_ Data di Acquisto: \_\_\_\_\_
2. Numero di Matricola: \_\_\_\_\_
3. Numero di serie: \_\_\_\_\_

Il numero di matricola della macchina lo troverete sulla targheta della minipala ,e il numero del motore sul libretto istruzioni del motore (vedere pag.5 e pag.6 del libretto motore).

## DICHIARAZIONE CE DI CONFORMITÀ

1. Costruttore: **Avant Tecno Oy**
2. Indirizzo: **Ylötie 1  
FIN-33470 YLÖJÄRVI  
FINLANDIA**
3. Collocazione del fascicolo tecnico della costruzione: **Presso il costruttore**
4. **Con la presente si dichiara che la macchina sottoelencata è conforme alle direttive CE: 2006/42/CE (macchine), 2004/108/CEE (CEM) e 2000/14/CE (emissione del rumore).**
5. Categoria: **MACCHINE PER MOVIMENTO TERRA/PALE CARICATRICI/PALE COMPATTE**
6. Modello: **AVANT** \_\_\_\_\_
7. Numero di serie: \_\_\_\_\_
8. Anno de produzione: \_\_\_\_\_
9. Direttiva/Procedura di valutazione di conformità/Organismo notificato:

<b>2006/42/CE</b>	<b>Autocertificazione</b>	-----
<b>2004/108/CEE</b>	<b>Autocertificazione</b>	-----
<b>2000/14/CE</b>	<b>Prove di tipo</b>	<b>MTT Agricultural Engineering Research (VAKOLA) Vakolantie 55, 03400 Vihti, FINLANDIA</b>

10. Nome: **Risto Käkelä**
11. Posizione/titolo: **Direttore Generale**
12. (Firma)  \_\_\_\_\_
13. Luogo: **Ylöjärvi, Finlandia**
14. Data: \_\_\_\_\_

## LAVORARE IN SICUREZZA

Un uso incoerente o disattento del caricatore può essere fonte di seri incidenti. Prima di mettere in funzione la macchina, familiarizzare un po' con l'uso della stessa e leggere e capire molto bene le istruzioni del manuale d'uso e le istruzioni di sicurezza.

### QUESTO SIMBOLO INDICA FATTORI DI SICUREZZA MOLTO IMPORTANTI.



Rispettare i limiti di velocità, frenata, sterzata, stabilità e capacità di carico della macchina prima di iniziare il lavoro. Se non avete nessuna esperienza della macchina, fate tutte le prove in un luogo aperto e sicuro e in assenza di altre persone nell'area di manovra.

Assicuratevi che chiunque usi questo macchinario sia informato sulle precauzioni di sicurezza da adottare. Il caricatore dovrà essere usato unicamente per gli usi e con i dispositivi previsti dal costruttore.

Se non avete nessuna esperienza della macchina, fate tutte le prove in un luogo aperto e sicuro, in assenza di altre persone nell'area di manovra.



Non usare mai il caricatore senza istruzioni. Leggere sia le indicazioni del caricatore (piastre ed etichette), che questo manuale



Iniziare le operazioni lentamente e con cautela.



Non indossare vestiti svolazzanti, non tenere i capelli lunghi e sciolti, non indossare gioielli vicino alla macchina



Se siete comodamente seduti sul sedile del guidatore, portate i piedi nella loro posizione adeguata nell'alloggiamento dei pedali e tenete almeno una mano sul volante.



Comandare le leve di controllo e le leve di comando degli ausiliari idraulici solamente se si è seduti sul sedile del guidatore.



Comandare le leve di controllo, leggermente senza esitazione.



Collegando dei dispositivi, assicurarsi che i perni di fissaggio siano ben serrati.



Non esporre mai nessuna parte del corpo sotto il braccio sollevato, e assicurarsi che non ci siano altre persone sotto il braccio sollevato.



Non trasportare persone nella pala. La macchina non è stata progettata per il trasporto persone.



Tenere mani, piedi e indumenti lontano dalle parti in movimento e/o dal cilindro della macchina.



Mai portare passeggeri. Tenere altre persone lontano dall'area di lavoro.



Guidare piano su terreni sconnessi. Fare attenzione a fossati, tombini e forti pendenze.



Non guidare su pendenze troppo forti. Caricare, scaricare e girarsi solamente su un terreno piatto.



Assicurare una sufficiente ventilazione durante i lavori all'interno o nelle altre aree confinanti.



Non usare il caricatore in atmosfere sature di polveri o gas esplosivi, in quando l'esalazione potrebbe entrare in contatto con materiali infiammabili e ne potrebbero risultare esplosioni o incendi.



#### Non muovere il carico con braccio sollevato.

Muovere la pala o il dispositivo il più abbassato possibile e abbassare il carico quando si lascia la macchina.



Durante il sollevamento e l'abbassamento del carico non muovere bruscamente le leve di controllo del braccio e dell'inclinazione. Girare le leve piano e con attenzione.



Non eccedere alla capacità operativa indicata – seguire i diagrammi di carico.



Non parcheggiare la macchina in pendenza. Se questo dovesse essere necessario, usare il freno a mano, girare la macchina preferibilmente di lato e abbassare la pala. Se necessario inserire dei cunei sotto le ruote.



Prima di lasciare il sedile di guida:

- abbassare il braccio del caricatore

- posizionare i dispositivi per terra

- Fermare il motore e togliere la chiave

- Tirare il freno a mano.



Non eseguire mai lavori di manutenzione o riparazione a motore acceso.



Fermare e fare raffreddare il motore, prima di fare rifornimento.



Tenere pulita l'area del motore da materiali infiammabili.



Indossare occhiali di protezione, casco e altri dispositivi di protezione durante i lavori.



Se si connette la batteria di sovralimentazione per la partenza "veloce", eseguire sempre come ultima connessione (cavo negativo) quella al motore e mai alla batteria. Rimovendo il cavo di partenza "veloce", rimuovere sempre per primo il cavo negativo (-) dal motore.



Non caricare mai una batteria congelata.



Le batterie con acido di piombo producono gas infiammabili ed esplosivi. Tenere lontano dalla batteria archi di saldatura, scintille, fiamme e sigarette accese. Non caricare mai una batteria congelata.



Gli acidi delle batterie causano serie ustioni. In caso di contatto con degli acidi sciacquare immediatamente con acqua per alcuni minuti e chiamare il medico in caso di contatto con gli occhi.



Usare un pezzo di cartone per il controllo di perdite idrauliche. I fluidi sotto pressione possono penetrare nella pelle e causare serie ferite. Chiamare subito un medico se fluidi idraulici o altri fluidi entrano in contatto con la pelle.



Non modificare mai il caricatore né attaccare dispositivi non approvati da Avant Tecno Oy.



Non fumare durante il rifornimento o la guida.

Se il caricatore viene per esempio trasportato su un camion, assicurarsi che i collegamenti delle articolazioni siano saldamente fissati, serrando la chiusura del telaio (colorato in rosso, vedi pag. 17) sulla parte sinistra. Assicurarsi di rimuovere questo fissaggio prima di usare la macchina.

Girando con il caricatore ricordarsi, che il telaio sporge dal raggio di sterzata delle ruote (rischio di collisione).

Leggere attentamente il manuale del operatore, specialmente se non si ha esperienza dell'uso sicuro e del funzionamento della macchina.

## POSIZIONAMENTI ADESIVI

Se uno dei seguenti adesivi dovesse staccarsi si prega di posizionarlo nuovamente al suo posto.

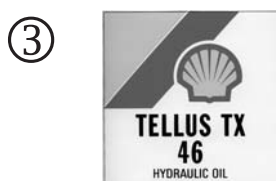
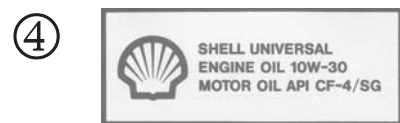



## PARTI DELLA MACCHINA

La seguente figura indica le varie parti della minipala:

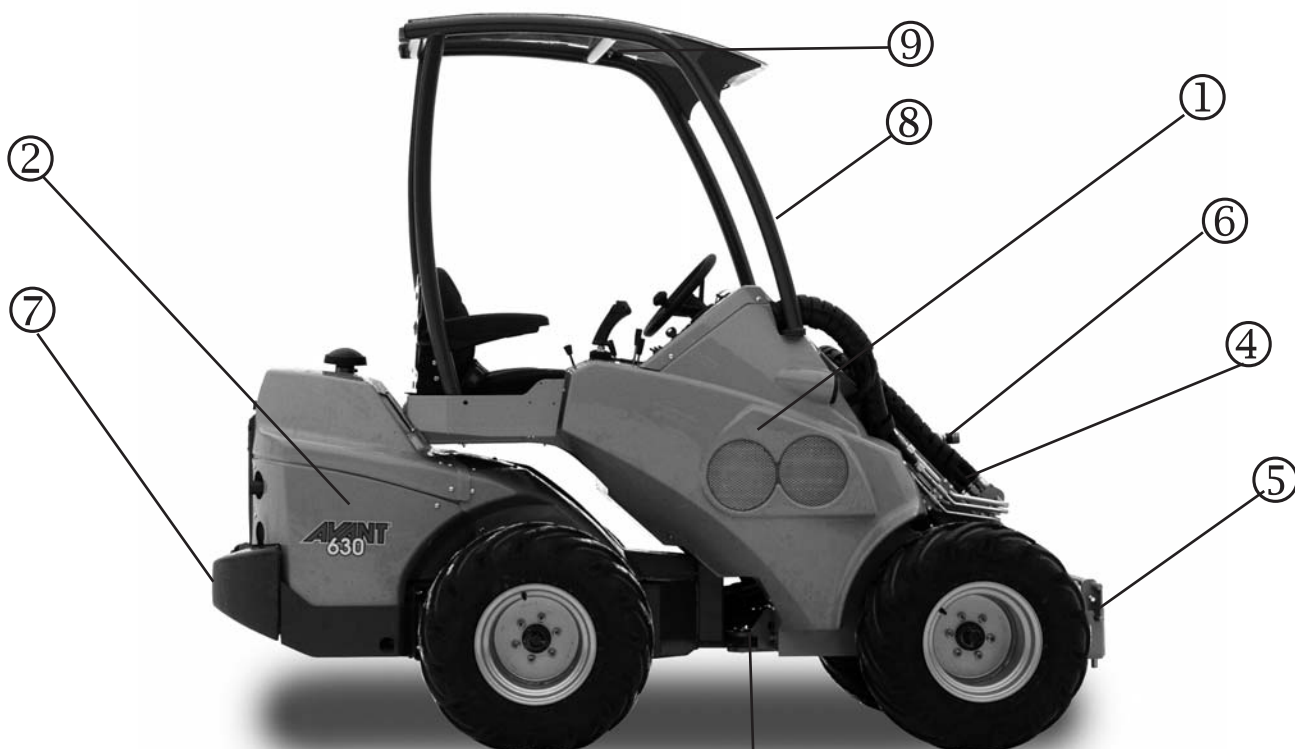

### ① Telaio frontale

E' una parte del telaio saldata frontalmente allo snodo. Al telaio sono collegati: il sedile di guida, il piano comandi leve di guida, valvole di controllo idraulico, serbatoio olio idraulico, giunti ausiliari idraulici, gommature anteriori, motore idraulico e braccio telescopico con attacchi per gli accessori

### ② Telaio posteriore

E' la parte di telaio posteriore allo snodo. Questa parte comprende: motore ed accessori, pompe idrauliche, gomme posteriori, meccanismo freno a mano, batteria, valvole solenoid (optional)

### ③ Snodo

L'articolazione centrale unisce la parte anteriore e la parte posteriore della minipala. La macchina e' controllata idraulicamente con il controllo di cilindri idraulici che sono montati tra il fronte ed il retro della macchina. I tubi idraulici, i cavi elettrici, e i cavi guida passano attraverso l'articolazione della macchina.

### ④ Braccio sollevatore

Il braccio e' montato anteriormente e fissato con un grosso perno. La piastra per l'aggancio degli accessori e' montata nella parte bassa del braccio. Ci sono due tipi di bracci: il tipo standard con lunghezza fissa e il braccio telescopico con un estensione da 500 mm

### ⑤ Piastra accessori

Gli accessori vengono agganciati alla piastra posta anteriormente nella parte finale del braccio

### ⑥ Attacchi rapidi accessori idraulici

Le prese idrauliche per l'aggancio degli accessori idraulici sono munite di attacchi rapidi. Le "uscite" agli attacchi hanno una doppia funzione: ci sono 2 linee di pressione e 1 di ritorno. E' pertanto possibile installare gli accessori idraulici sul retro della macchina come opzione

### ⑦ Sistema montaggio posteriore

Se necessario potete agganciare degli accessori sul retro della minipala - su una piastra o congegno di sollevamento

### ⑧ Telaio ROPS

Il Telaio Rops e' secondo norme Iso 3471:1994 come da emendamento 1:1997 e tecnica corrigendum 1:2000

### ⑨ Tettuccio FOPS (opzione)

Il tettuccio Fops montato sul telaio ROPS, è conforme criterio ISO 3449:1992(1365 J)

## DATI TECNICI

Modello	AVANT 630/635
Lunghezza	2557 mm
Larghezza (con gomma 26x12.00-12)	1289 mm
altezza	2096 mm
altezza telaio dal suolo	252 mm
peso in esercizio	1070/1100 kg
ruote standard	26x12.00-12"grass/TR
velocita' min-max	0 - 20 km/h
Trasmissione avanzamento	idrostatica
capacita' serbatoio olio idraulico	38 lt
Idraulica ausiliaria	AVANT 630: 44 l/min 200 bar AVANT 635: 66 l/min 200 bar
raggio di sterzata int.esterno	900 / 2470 mm
Massima altezza (con telescopico all)	2820 mm
Max forza di sollev.to (dip. Mod.lo)	1380/1090/890 daN
Max forza disollev.idraulico	1400 kg
Max forza a 50 cm	1250 kg

Modello	AVANT 630	AVANT 635
Motore	Kubota D 1105	Kubota V1505
Funzione	4 tempi	4 tempi
Raffreddamento	acqua	acqua
Numero Cilindri	3	4
Avviamento	elettrico	elettrico
Alesaggio	78 * 78.4 mm	78 * 78,4 mm
Cilindrata	1124 cm <sup>3</sup>	1498 cm <sup>3</sup>
Potenza	21 kw (28 hp)	28 kw(37,5 hp)
Alimentazione	diesel	diesel
Capacità serbatoio	30 lt	30 lt
Tipo olio lubrificante	API CC	API CC
Viscosità	SAE 10W-30	SAE 10W-30
Capacità olio	5,1 lt	6,4 lt
Corrente di carica max.	40 A	40 A

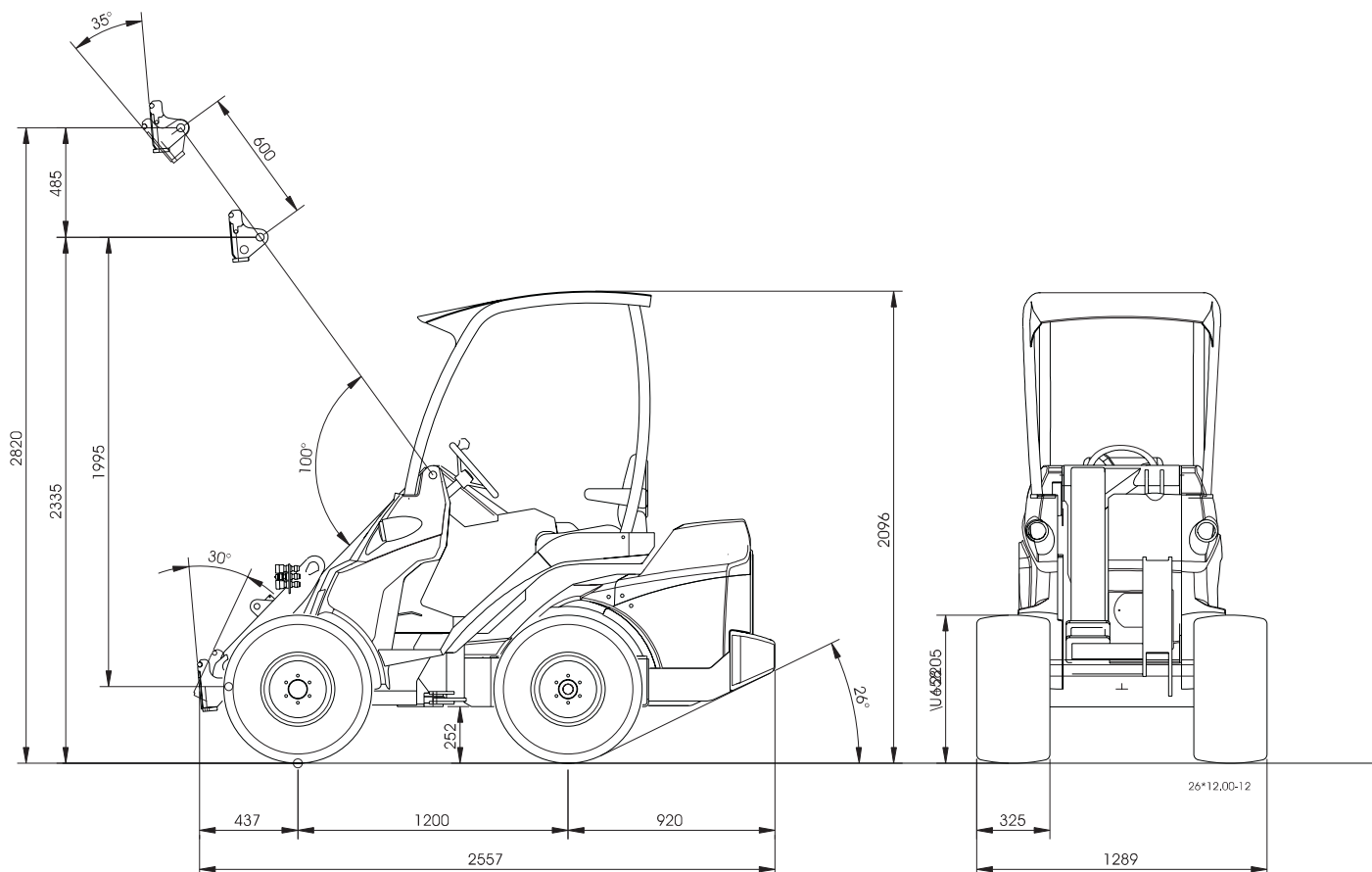



## DIAGRAMMA DI CARICO

La capacita' di carico e' limitata alla possibilita' di inclinazione della macchina. Il diagramma dimostra l'inclinazione di carico e il peso massimo di alzata in diverse posizioni del braccio e con diverse distanze dalla macchina stessa con un buon livello di superficie.

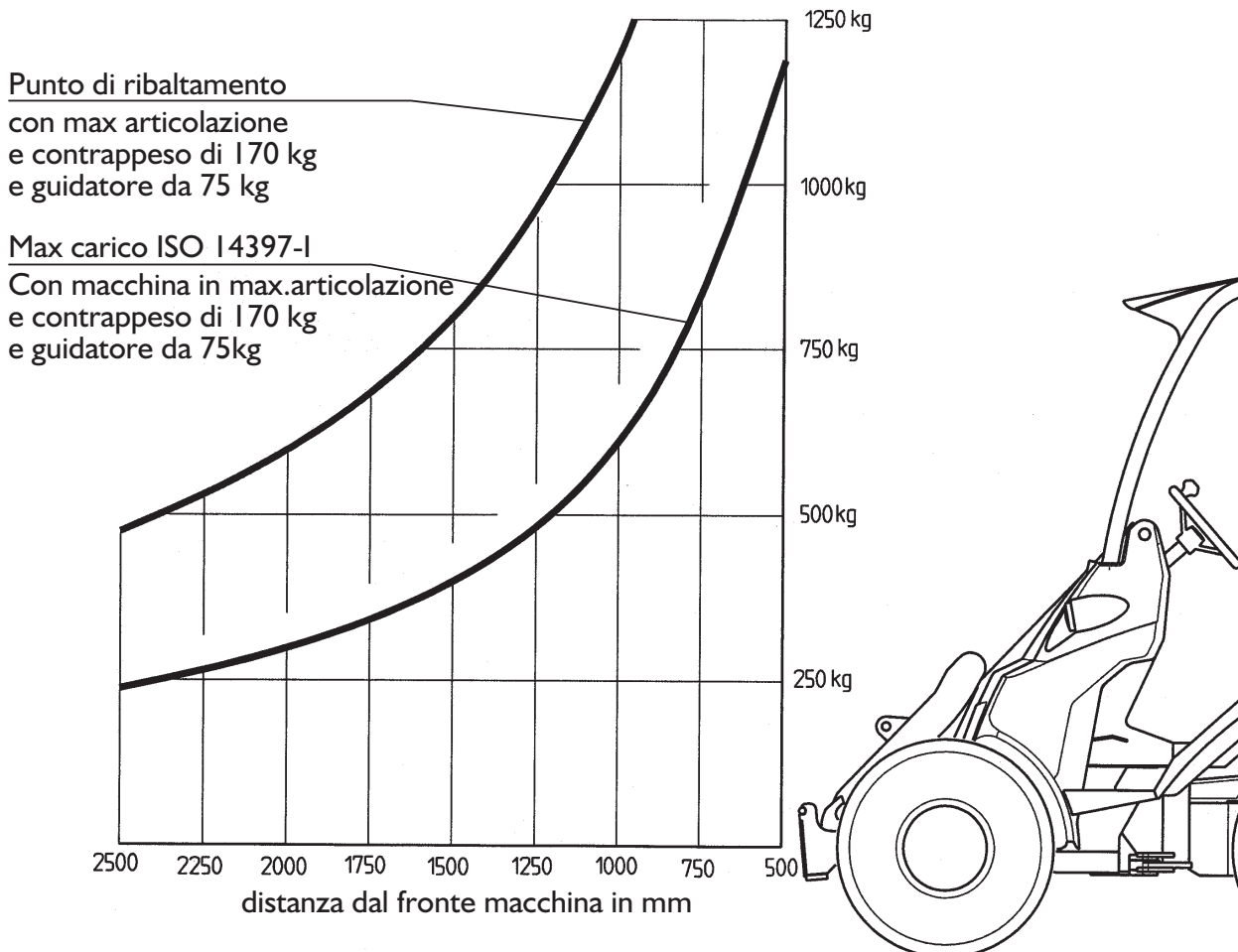

### AVANT SERIE 600 DIESEL DIAGRAMMA DI CARICO

#### Il diagramma deve essere cosi' interpretato

- Questo diagramma interpreta la portata della macchina a seconda della distanza che ha dal piatto di attacco rapido degli accessori (che vedete riportato sopra).
- Esempio: se nella benna di portata che dista circa a 750mm rispetto al piatto di aggancio frontale del piatto rapido (con 75Kg di peso operatore e 170 kg di contrappeso), il massimo peso di portata e' di 820 kg, incluso accessorio montato sulla macchina.
- La portata della macchina dipende da tante varianti, dalla velocita' del mezzo, da quali tipi di accessori vengono montati frontalmente, e da quanti contrappesi vengono montati.
- Inoltre si consiglia di caricare con braccio retracts e inoltre fare attenzione a non allungare il braccio telescopico con carichi eccessivi non consigliati da questo diagramma, ogni manovra non corrispondente a questo manuale e relativo diagramma di carico sara' di vostra responsabilita' e di vostro rischio e pericolo.
- Il diagramma esposto e' con il mezzo posto su un terreno completamente piano, ovviamente se il terreno e' scosceso il tutto si riduce.



**ATTENZIONE ABBASSATE SEMPRE IL BRACCIO PRIMA DI SCENDERE DAL MEZZO**



**ATTENZIONE PRIMA DI QUALSIASI MANOVRA METTERE IN POSIZIONE DI FOLLE TUTTE LE POSIZIONI CHE SONO FUORI POSTO**

## CONTROLLO OPERATIVO

La seguente figura mostra la posizione delle leve, e la loro posizione cambia a seconda del modello della macchina.

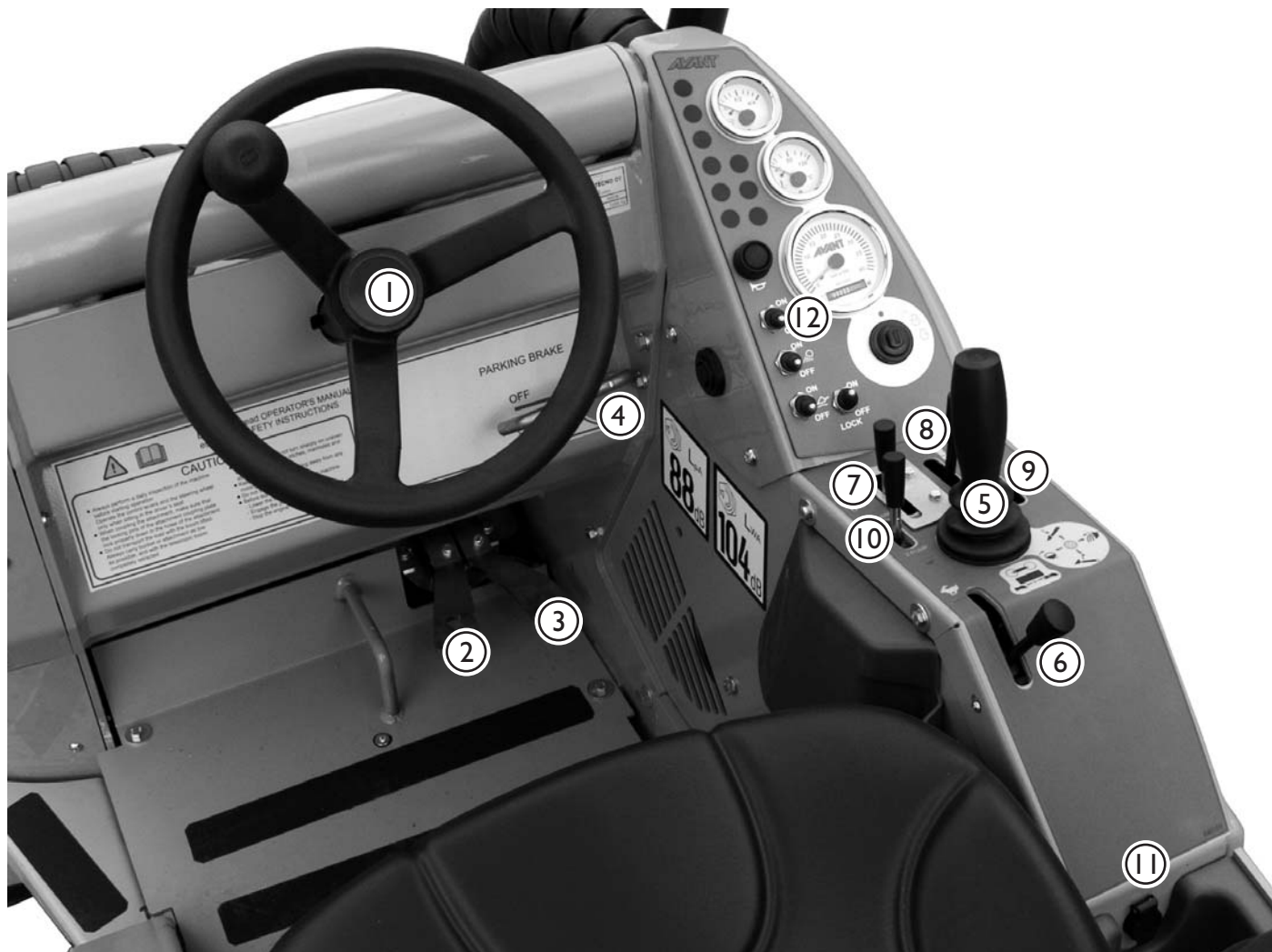

1. Volante di guida
2. Pedale di guida sx movimento indietro
3. Pedale di guida dx movimento avanti
4. leva di freno a mano parcheggio
5. Leva Joystick controllo braccio e benna
6. Leva acceleratore
7. Leva controllo idraulica ausiliare
8. Leva controllo braccio telescopico (Opzione )
9. Leva controllo ausiliari idraulici posteriori(Opzione)
10. Leva selezione pompe idrauliche
11. Innesto 12 volt
12. Pannello controllo

**CONTROLLO LEVE TELESCOPICO E ACCESSORI E ALTRE FUNZIONI**

La maggior parte del funzionamento della minipala e' controllata dal pannello di controllo posto sulla destra dell'operatore :movimenti del braccio delle benne e accessori vari,movimentazione della macchina.Le seguenti figure mostrano le diverse funzioni:

**5. Leva controllo braccio e benna**

- Spingere in dietro per alzare il braccio
- Spingere in avanti per abbassare il braccio
- Spingere a sinistra per caricare le benne
- Spingere a destra per scaricare le benne

**6. Acceleratore**

- Spingere in avanti per aumentare la velocita'
- Spingere indietro per ridurre la velocita'

**7. Leva controllo ausiliari idraulici (relativi agli accessori idraulici)**

- Spingere per testare il verso di rotazione accessori
- Spingere in altra direzione + pos.locking (blocco in rot). gli accessori diventano reversibili (av.ind).

**8. Leva controllo braccio telescopico**

- premendo in avanti si estrae il telescopico
- premendo indietro si ritrae il telescopico

**9. Leva controllo ausiliari posteriori opzione extra**

- con la seguente leva avete la possibilita' di inserire la direzione degli accessori posteriori, in avanti o indietro.

**10. Leva selezione pompe ausiliari**

- Leva in posizione avanti avrete solo 1 pompa
- leva in posizione indietro avrete 2 pompe

## PANNELLO CONTROLLO

Nel pannello di controllo potrete trovare tutti gli strumenti per controllare la vostra macchina con tutte le protezioni led illuminati, non tutte le macchine hanno gli stessi pannelli di controllo, dipende dalle funzioni del mezzo stesso.

1. Indicatore a sensore di carico
2. Indicatore braccio flottante
3. Indicatori Luci
4. Indicatore sedile riscaldato
5. Indicatore candele
6. Indicatore serbatoio
7. Indicatore luci lavoro
8. Tachimetro in RPM
9. Contaore
10. Indicatore pressione olio
11. Indicatore carica batteria
12. Indicatore di temperatura
13. Accensione
14. Pulsante per clacson acustico
15. Leva azionamento sedile riscaldato(Opz.)
16. Leva azionamento diff.autobloccante(Opz.)
17. Leva azionamento b.flottante(Opz.)
18. Indicatore fusibile radiatore idraulico
19. Fari lavoro

## CONTROLLO PEDALIERE E FRENO

La figura sottoriportata Vi indica cosa c'e' sotto vano piedi, e le sue funzioni.



2. **pedale sinistro:** movimento indietro
3. **pedale destro:** movimento avanti
4. **Freno a mano di sosta**
  - tirare verso se, e bloccare il fermo sul telaio in modo tale da tener alzata la leva.
  - Tirare verso se e inserire nella fessura per rilasciare il freno .





## JOISTICK 8 FUNZIONI(OPZIONAL)

La macchina puo' essere equipaggiata con Joystick a 8 funzioni. Così le operazioni degli acc.ausiliari, e del telescopico possono essere elettrici.

### 1. Ausiliari idraulici

- premendo i seguenti pulsanti inserite, e disinserite gli ausiliari idraulici.

### 2. braccio telescopico

- premendo il seguente tasto, potrete allungare, o retrainere il braccio telescopico a seconda della pompa inserita aumenta o diminuisce la velocità di uscita.



## BRACCIO TELESCOPICO (OPZIONAL)

Con il braccio telescopico potrete avere un'altezza di carico più alta. La lunghezza del telescopico è di 600mm aggiunta alla normale lunghezza di 485mm.

Il braccio telescopico viene azionato con il controllo leva (nr.8 del pannello di controllo a pagina 11) o con pulsante Joystick.



## AUSILIARI IDRAULICI POSTERIORI(OPZIONAL)

La minipala puo' essere equipaggiata con raccordi rapidi, per gli ausiliari posti sul retro della macchina:

### 1. Gli attacchi ausiliari posteriori sono posizionati

- nella parte alta sx. della macchina sopra al radiatore.

### 2. Leve di controllo ausiliari posteriori

- Gli ausiliari posteriori sono controllati dalla leva nr.9, (vedere pag.11).

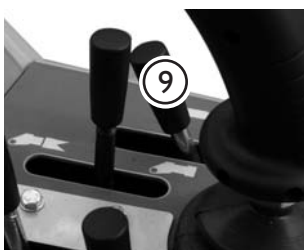

## CILINDRO LIVELLANTE(OPZIONE)

Il cilindro livellante ti dà la possibilità di controllare il livello del braccio e di renderne sempre l'autolivello degli accessori anteriori.



## BRACCIO FLOTTANTE(OPZIONE)

Con questa leva è possibile disinserire la funzione di braccio flottante.

Quando spingete la leva della (21) in posizione FLOAT ON significa che è inserito il flottante facendo accendere la spia sul pannello del cruscotto.

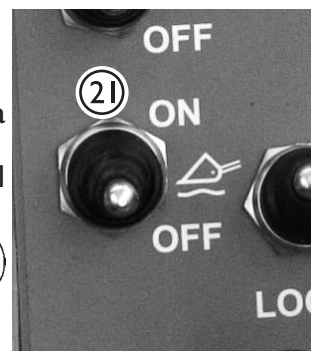

## REGOLAZIONE SEDILE

Girando al leva del sedile potrete aumentare o diminuire la durezza del sedile stesso.

### 1. Regolazione sedile

- Girando al leva del sedile potrete aumentare o diminuire la durezza del sedile stesso.

### 2. Angolazione schienale

- potrete anche regolare la posizione dello schienale del sedile registrando la leva.

### 3. Posizione del sedile

- La distanza del sedile dal volante potrà essere regolata con una leva posta sotto il sedile

il sedile puo' essere completato con braccioli



## POSIZIONE DELLA BATTERIA E CHIAVE DI DISCONNESSIONE

La macchina e' equipaggiata di batteria e di chiave di disconnessione. La chiave di disconnessione e' situata sulla parte posteriore del mezzo, nella parte in basso a destra, sopra la batteria questa vi permette di togliere corrente a tutto l'impianto elettrico.



## BLOCCO FERMO

Il fermo per le minipale e' di colore rosso. Utilizzando tale blocco potrete fermare la macchina snodata durante il trasporto. Lo trovate in basso a sinistra ad altezza snodo.



## PRERISCALDATORE MOTORE (Opzione)

Il sistema permette di preriscaldare il motore quando le temperature sono molto rigide (solo in paesi nordici).



## GANCIO TRAINO (Opzional)

La macchina puo' essere equipaggiata con un gancio traino posizionato dietro in basso, con una sfera di 50 mm di diametro.



## SEBILE RISCALDATO (Opzional)

La macchina puo' essere equipaggiata con un sistema di sedile riscaldato, che viene azionato dalla (pos. 15) leva, e ha un indicatore (con simbolo di un sedile con raggio) posizionato nel quadro.



## CIRCUITO DIFFERENZIALE (OPZIONE)

Nelle normali operazioni (nr. 19) con il pulsante nella foto potete inserire il diff. autobloccante, che nella normalita' fa' fluire l'olio dai motori dx ai sx in parallelo, quando lo inserite pos. lock il flusso olio si distribuisce su tutti e 4 i motori omogeneamente.



## VALVOLA ANTISLITTAMENTO (OPZIONE)

La valvola antislittamento e' normalmente inseribile insieme al differenziale autobloccante, la stessa vi permette di non sbandare o slittare a dx o sinistra. INSERITO: LOCK ON  
DISINSERITO: LOCK OFF



## GOMMATURA

E' possibile equipaggiare la macchina con la seguente gommatura:

26x7.00-12	= Larg. 1020 mm
26x12.00-12	= Larg. 1290 mm

## FARO DI LAVORO (OPZIONE)

E' possibile montare un faro di lavoro sul telaio ROPS della vostra macchina.

## FANALERIA COMPLETA (OPZIONE)

Questa opzione e' possibile montarla sulla vostra macchina, ma per la circolazione su strada consultate il vostro distributore.



**ACCENDERE IL MOTORE**

- Girare la chiave rossa su posizione ON



- Spingere i avanti la leva Nr. ⑥ a circa 1/4 di avanzamento



- Girare la chiave Nr. ⑬ fino ad arrivare alla posizione  unitamente si accendera' l'indicatore nr. ⑤ tenere in questa posizione finche' non sparisce la spia .
- Girare la chiave ulteriormente a destra finche' il motore parte, e rimetterla in posizione ON.



**IL MOTORE NON SI DEVE ACCENDERE SE LA LEVA DEGLI AUSILIARI IDRAULICI E' IN POSIZIONE "LOCKING" O LE LEVE DI SELEZIONE DELLE POMPE (NR.7 PAGINA 11)**

**FERMARE IL MOTORE**

- Girare la chiave di accensione in posizione OFF(a sinistra)
- Girare la chiave di sicurezza rossa in posizione OFF

## CONTROLLO GUIDA



La serie 600 della minipala AVANT e' dotata di una guida idrostatica, che e' variabile a seconda dello spostamento delle pompe idrauliche nel circuito di guida. Il flusso dell'olio di queste pompe e' comandato dai due pedali di guida. I pedali di guida agiscono in maniera proporzionale dal controllo della velocita' di guida e la potenza disponibile del motore.

Questo sistema idrostatico ha caratteristiche differenti da una guida meccanica. Per avere la massima potenza premere gradualmente il pedale per ottenere la massima velocita'.

### **FUNZIONE DI GUIDA DEI PEDALI IDRAULICI SERIE 600:**

La guida della macchina e' controllata da due pedali idraulici come segue:

Selezionare la manopola a leva della velocita' sul pannello di controllo (vedere figura) La regola e': usare la bassa velocita' per i lavori leggeri e un po' piu' forte per i lavori pesanti. Se volete andare in avanti premete dolcemente il pedale destro finche' la macchina inizia a muoversi. La velocita' di guida desiderata e' da selezionare con il pedale: piu' il pedale e' premuto piu' veloci andrete.

Quanto volete fermarvi, lasciate dolcemente i pedali e la macchina si ferma. La retromarcia: si controlla con il pedale SX nello stesso modo in cui si va in avanti. Se avete imparato come si muove la macchina aumentate gradualmente la velocita'.



## FUNZIONI DEI PEDALI



Quando pensate alla funzione dei due pedali, dovrete paragonarli ad un ingranaggio, non come a dei PEDALI NORMALI. Non premete percio' subito i pedali all'accensione della macchina. Percio' dovrete premere i pedali solo quando la macchina e' accesa in modo graduale. Mollando i pedali la macchina si ferma automaticamente e il motore rimane acceso. **La figura a sx mostra i pedali delle SERIE 600 con la regolazione dell'avanzamento via valvola pilota.**

### **SE VOLETE AVERE PIU' FORZA DI STRAPPO:**

1. Mandate su di giri il motore
2. Premete i pedali selezionando una bassa velocita' di guida. Premere il pedale destro leggermente, in questo modo tutto il flusso della pressione del circuito idraulico andra' sui pistoni idraulici.

## CONTROLLO MACCHINA

La minipala e' munita di 4 gomme mosse idraulicamente. La movimentazione viene effettuata con la mano sinistra sul volante di movimento della macchina. In questo modo la mano destra potra' effettuare tutte le altre manovre. Familiarizzate prima con tutte le funzioni prima di adoperare la minipala. Soprattutto con le minipale snodate e ricordate che quando girate a destra o a sinistra il sedile rimarra' come sospeso oltre il raggio delle ruote.



### **MAI INCLINARSI OLTRE IL CARICO, E MAI USARE ALTA VELOCITA' SOTTO STERZO**

In particolare : se il braccio e' alzato la stabilita' della minipala e' piu' debole.



### **QUANDO GUIDATE ,TENETE SEMPRE IL BRACCIO GIU'**

il rischio di sbilanciamento aumenta piu' e' pesante il carico sugli accessori (benne, forche..) quando il braccio e' alzato



### **RICORDA LE CINTURE DI SIC.**



### **PRIMA DI AGIRE PROVATE TUTTE LE FUNZIONI**



### **ATTENZIONE ALLE PERSONE NEL RAGGIO D'AZIONE DELLA MACCHINA**

## CONTROLLO CARICO



- Portare la leva in dietro per alzare il braccio
- Portare la leva in avanti per abbassarlo
- Portare la leva a destra per alzare la benna
- portare la leva a sinistra per abbassarla

## USO DEGLI ACCESSORI IDRAULICI

Gli accessori ausiliari idraulici si controllano con la leva Nr. (7) nel pannello di controllo ,oppure con il bottone messo sullo joystick (Vedi pagina 13). Il controllo della leva in posizione looking facilitano le operazioi degli accessori che richiedono un costante flusso d'olio (spazzola rotante ,e altri accessori).

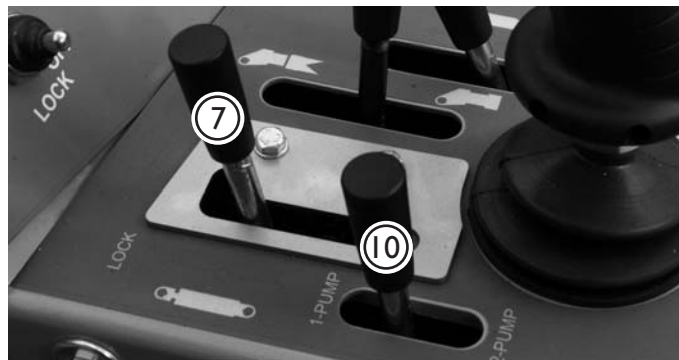

E' possibile selezionare la pompa idraulica desiderata: Avant serie 600 e'e quipaggiata con 2 pompe per gli accessori ausiliari idraulici, con la leva Nr.(10) dove' possibile inserire la prima o la seconda pompa. Con la prima pompa si lavorera' con un flusso d'olio piu' basso e di conseguenza un numero di giri inferiore, con la seconda pompa si avra' piu' flusso idraulico e un maggior numero di giri o maggiore velocita' (nel caso di una trivella , o di una spazzola rotante, o di una catenaria,etc..)



**ATTENZIONE IL MOTORE NON PUO'PARTIRE SE LE LEVE SONO IN POSIZIONE LOOK**



**LA DIREZIONE OPERATIVA DEGLI ACCESSORI DIPENDE DALL'ACCOPPIAMENTO DEGLI ATTACCHI FATE ATTENZIONE CHE NON CI SIANO ALTRE PERSONE NEL RAGGIO D'AZIONE DEL MEZZO QUANDO FATE QUALSIASI OPERAZIONE. QUANDO E' NECESSARIO INVERTITE GLI ATTACCHI RAPIDI IN CASO DI NECESSITA,(PER INVERSIONE ROTAZIONE ACCESSORI, O ALTRO)**

## LEVA VELOCITA'



Per controllare la velocita' usate la leva a mano(foto) Non effettuare bruschi sterzi se la velocita' e' elevata.

## AGGANCIARE GLI ACCESSORI

Per agganciare gli accessori effettuare le seguenti operazioni:



### 1° OPERAZIONE

- Aprite il perno sulla piastra di appoggio degli accessori e lasciatelo nella posizione aperto.
- Assicuratevi però che la leva rimanga in posizione aperta altrimenti non si agganceranno gli accessori



### 2° OPERAZIONE

- Girate la piastra degli accessori in posizione inclinata in modo che la parte superiore



### 3° OPERAZIONE

- Alzate il braccio sollevatore quanto basta per allineare la macchina all'accessorio
- Portate la leva di controllo ausiliaria a sinistra in modo da infilare il perno della piastra dentro all'aggancio degli accessori.



### 4° OPERAZIONE

- Agganciate l'accessorio alla piastra facendogli fare uno scatto e girate il perno fino a bloccare gli ausiliari.
- **ATTENZIONE: ASSICURATEVI CHE GLI ACCESSORI SIANO AGGANCIATI PERFETTAMENTE ALLA MACCHINA.**

### 5° OPERAZIONE

- Se gli accessori sono dotati di giunti d'accoppiamento assicuratevi che essi siano perfettamente collegati alla macchina
- Il motore deve essere spento quando effettuate questa operazione
- Prima di connettere i giunti muovete la leva di controllo degli ausiliari nella stessa direzione in coppia al fine di evitare una forte pressione idraulica.
- **ATTENZIONE: Quando agganciate gli accessori assicuratevi che i giunti di accoppiamento della macchina non siano sotto sforzo o agganciati male al fine di evitare lo sganciamento improvviso degli stessi.**
- Maggiori informazioni le troverete nel manuale di istruzione degli accessori.

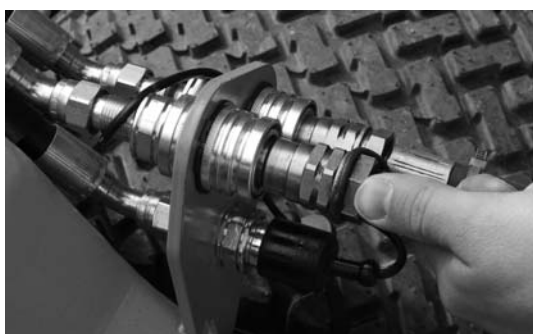

**OPERAZIONE MANTENIMENTO**

La seguente tabella indica tutti i punti service ad intervalli regolari:

<b>MINIPALA</b>	Ogni giorno	Ogni settimana	Dopo 50 ore	Dopo 100 ore	Dopo 200 ore	Dopo 400 ore	Dopo 800 ore	Ogni anno
1.pulire la macchina	■							
2.controllo gomme		●						
3.controllo batteria		●						
4.controllo liv.olio idraulica		●						
5.cambio filtro olio idraulico			●		●			
6.cambio olio idraulico			●		●			
7.controllo serraggi			●					
8.controllo press.idraulica			■					●
9.regolare press.idraulica			■					■
10.controllo lamelle 1. 2		●						
11.cambio lamelle.1.2			■					
12.controllo lamelle 3.4.5.6.7.8					●			
13.cambio lamelle 3.4.5.6.7.8					■			
14.calibratura load sensor					●			
15.ingrassaggio	■	●						
<b>MOTORE*)</b>								
16.Controllo livello olio motore	●							
17.cambio olio motore			●		●			●
18.pulire filtri aria		●			●			
19.pulire filtri da sedimenti					●			●
20.controllo innesti imp.eletr.					●			●
21.controllo acqua					●			
22.cambio olio motore					●			●
23.cambio filtro nafta						●		
24.pulire filtro nafta								●
25.pulire celle radiatore		■						
26.cambio acqua radiatore								●
27.cambio elementi aria				■				●
28.pulire e regolare valvole							●	
29.controllare apert.press.							●	

● Operazioni di mantenimento

■ Se necessario

\*) Per maggiori informazioni sulla corretta manutenzione del motore prego consultare il manuale del fornitore del motore che alleghiamo a questo.



## ISTRUZIONI DI SICUREZZA PER IL MANTENIMENTO



**RICORDATEVI SEMPRE DI NON EFFETTUARE NESSUN TIPO DI OPERAZIONE DI SERVICE CON IL MOTORE ACCESO , USATE IL SUPPORTO SERVICE SUI CILINDRI DEL BRACCIO .**

**NON SOSTATE SOTTO IL BRACCIO ALZATO**

**NON FUMATE MENTRE UTILIZZATE LA MINIPALA MENTRE FATE IL SERVICE  
FATE ATTENZIONE ALL'ALTA PRESSIONE NEL CIRCUITO IDRAULICO**

## MONTARE IL SUPPORTO SERVICE



La tanica dell'olio idraulico e' situata sull'asse frontale e per controllare l'asta di livello olio e sostituire il filtro olio dovete rimuovere il blocchetto per il service che si trova agganciato alla piastra, e fissarlo sul cilindro per assicurare che il braccio rimanga bloccato in alto



## INFORMAZIONI DI SICUREZZA QUANDO TOCCATE LA BATTERIA



- LA BATTERIA CONTIENE ACIDO CORROSIVO
- EVITATE IL CONTATTO CON PELLE, OCCHI E VESTITI SE GLI ELETTROLITI VENGONO A CONTATTO CON QUESTE PARTI LAVATEVI CON MOLTA ACQUA
- IN CASO DI CONTATTO CON GLI OCCHI LAVATELI CON MOLTA ACQUA E CHIAMATE IMMEDIATAMENTE UN DOTTORE.
- QUANDO CAMBIATE LA BATTERIA NON FUMATE perché ESSA CONTIENE GAS ESPLOSIVI
- AL FINE DI EVITARE EMISSIONI DI SCINTILLE, DISINSERITE SEMPRE IL CAVO NEGATIVO(-) E RICOLLEGATELO PER ULTIMO
- PRIMA DI RICOLLEGARE LA BATTERIA ASSICURATEVI CHE I POLI SIANO CORRETTI: UNA RICONNESSIONE ERRATA POTREBBE PROVOCARE SERI DANNI A TUTTO L'IMPIANTO ELETTRICO.



## 1. PULIZIA DELLA MACCHINA

Pulire la minipala non è solo una questione di apparenza. Se volete che tutte le superfici rimangano intatte al più lungo possibile dovreste pulire la macchina regolarmente. Una macchina che non viene pulita potrebbe trattenere negli ingranaggi dei residui di sporcizia che potrebbero danneggiare la macchina. Fate però particolare attenzione quando pulite il motore, la tanica dell'olio, i comparti motore, le pompe idrauliche. Il resto della macchina può essere pulito con acqua a pressione.

**ATTENZIONE:** La minipala è equipaggiata con radiatore olio idraulico, assicuratevi di pulire le celle del radiatore con un compressore ad aria ogni volta che effettuate il service o ogni volta che sporcate la macchina in maniera rilevante. - Esso è situato sotto il sedile di guida e pertanto quando dovete pulire il radiatore rimuovete il sedile.

## 2. PRESSIONE GOMME

Avere una corretta pressione delle gomme significa una maggior vita della stessa e soprattutto garantisce una maggior sicurezza sul campo di lavoro. Le pressioni sono:

26 x 7.00 -12 la pressione deve essere a 2.5 BAR (36.3 PSI)  
26x12.00-12 la pressione deve essere a 2.0 BAR (29.0 PSI)

## 3. CONTROLLO BATTERIA

La batteria va controllata regolarmente per garantire una maggior sicurezza all'impianto elettrico.

**ATTENZIONE:** Pulite la batteria prima di sollevare il coperchio per non permettere allo sporco di entrare dentro la batteria.

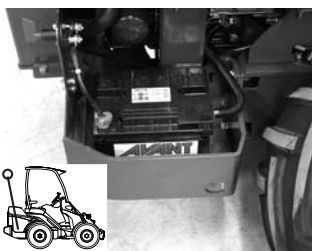

## 4. CONTROLLO OLIO IDRAULICO

Il livello dell'olio può essere controllato con l'apposita asta. Effettuate il cambio o il rabbocco quando necessario. Pulite la parte intorno al tappo per non permettere allo sporco di entrare dentro il serbatoio



## 5. CAMBIO FILTRO OLIO IDRAULICO

Il filtro è situato sopra alla tanica dell'olio idraulico sotto al cofano anteriore. Aprite il cofano e cambiate il filtro

### **RICORDATEVI DI USARE IL SUPPORTO SERVICE**

Il filtro di pressione olio idraulico è situato nella parte posteriore della macchina accanto alle pompe idrauliche. Svitare la sede del filtro per sostituirlo.



## 6. CAMBIO OLIO IDRAULICO

Quando cambiate l'olio idraulico, lo potete fare con una pompa d'aspirazione o aprendo il raccordo di scarico che si trova nella parte anteriore della

macchina, dopo lo snodo d'articolazione. La capacità della tanica è di 38 lt. Usare il tipo ISO VG-46 certificato olio minerale (SHELL TELLUS TX) L'uso di oli sintetici non è permesso.



## 7. CONTROLLO DEI SERRAGGI BULLONI CARROZZERIA E DEGLI ACCESSORI

Eseguite questo controllo regolarmente.

**ATTENZIONE** controllate anche i bulloni delle gomme regolarmente ma soprattutto il serraggio bulloni delle gomme deve essere a 120 Nm diagonale e finale 140 Nm

## 8. CONTROLLO PRESSIONE IDRAULICA

La tabella a pagina 22 mostra perfettamente la regolazione della pressione per ogni modello. Le pressioni sono differenti a seconda:

### **BRACCIO TELESCOPICO/ACCESSORI**

**IDRAULICI:** La pressione viene mostrata dal manometro che deve essere agganciato al raccordo posto nel cofano laterale esterno sotto al comando joystick, a pressione va misurata a pieno giro motore e inserendo la leva degli ausiliari idraulici (su alcuni modelli la pressione si può regolare direttamente sulle pompe idrauliche) Pressione consigliata 205 bar.

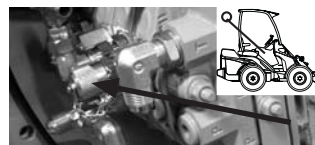

**Ausiliari Idraulici:** la pressione della macchina e possibile misurarla

con l'innesto di un **manometro** sulle prese di forza idr.esterne **La sua pressione e' di 205 bar Si prega di eseguire queste operazioni solo a tecnici competenti, oppure chiamate il punto AVANT piu' vicino.**



## 9. CONTROLLO PRESSIONE SISTEMA IDRAULICO

Per regolare la pressione vi indichiamo (vedi foto ) i punti importanti, che sono posti nella parte alta dei distributori, a fianco alla leva acceleratore manuale. Dopo aver smontato il pannello laterale ' destro, troverete un registro coperto da un cappuccio esagonale , con all'interno una vite filettata con un taglio in testa dove andra' infilato un cacciavite per aumentare o abbassare la pressione.

**Braccio sollevatore:** La pressione del pistone idraulico del braccio sollevatore anteriore lo potete regolare inserendo un cacciavite (dopo aver inserito il manometro di controllo) nella fessura registro ruotando in senso orario o antiorario.



**Ausiliari Idraulici:** La pressione per gli accessori idraulici esterni e' regolabile sempre dai distributori (vedi foto ) con il registro posto in basso al distributore ruotando verso in senso orario per aumentarla o antiorario per abbassarla.

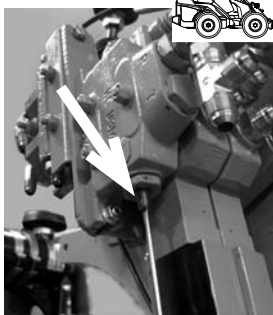

**Pressione pompa di avanzamento:** Questa pompa non ha possibilita' di essere variata. la pressione perche' e tarata a 300bar Se la pressione risulta sbagliata bisogna cambiare solo la cartuccia posizionata a fianco alla pompa.



**NON AUMENTARE MAI LA PRESSIONE IDRAULICA RACCOMANDATA POTREBBE CAUSARE ROTTURE NELLE POMPE, CILINDRI IDR, MOTORE IDRAULICO**



**LA GARANZIA NON COPRE UN ECCESSIVO RIALZO DELLA PRESSIONE**

## 10-13 CONTROLLO E CAMBIO LAMELLE DEL BRACCIO TELESCOPICO

Il braccio telescopico e' equipaggiata con delle lamelle in NYLON(pos.1 e 2) e anche nella (pos.3 e 4 ) in aggiunta. Inoltre in aggiunta si possono trovare 4 lamelle rotative in alluminio bronzato per far fuoriuscire il telescopico.

Le lamelle pos. 1 e 2 vanno sempre controllate , e quindi sostituite nel caso di usura. Per controllare le seguenti lamelle bisogna estendere il braccio telescopico.

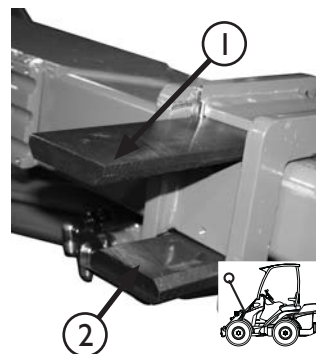

Le lamelle POS.3.e 4 vicino al telescopico e situate vicino alla pos.5, 6, 7 e 8 . Le stesse devono essere sostituite quando vengono cambiate le lamelle della pos.1.e 2 . Mentre le lamelle rotative vanno sostituite ogni 400 ore

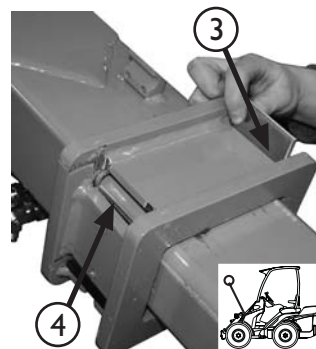

I seguenti particolari vanno sempre tenuti sotto stretto controllo anche perche' l'usura di queste in eccesso potrebbero causare danni gravi al telescopico , quindi non fatevi riguardo a sostituirle tempestivamente.

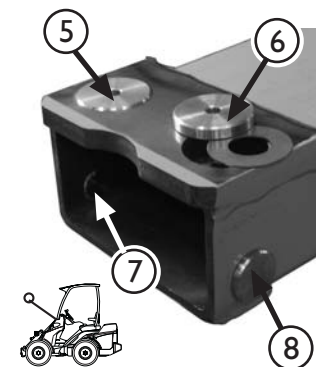

### KIT LAMELLE RICAMBI:

- Lamelle pos. 1 e 2 :A48339
- Lamelle pos.3.e 4 :A48340
- Spessori e rondelle rot.pos. 5 e 6 :A47922
- Perni rot.pos.7 e 8 :A48343
- Washer sotto lamelle 5 e 6 :A47941
- Controllo corto kit :A48013
- Controllo lungo kit:A48014

## 14. FUNZIONI E CALIBRATURA DEL SENSORE DI CARICO

La macchina e' equipaggiata con un sistema a sensori. E' possibile che nella vostra macchina si accenda una spia  che indica il troppo carico nella benna. Quando si accende la spia vuol dire che abbiamo la massima portata possibile del braccio. In questo caso e' meglio ridurre le portate e fare molta attenzione ai carichi.



**FARE MOLTA ATTENZIONE QUANDO LA SPIA DEL SENSORE SI ACCENDE VUOL DIRE CHE IL CARICO E' ECCESSIVO NON FATE BRUSCHI MOVIMENTI**



**NON ANDATE IN STERZATA QUANDO SI E' INSERITA LA SPIA SENSORE POTRESTE CAUSARE GROSSI DANNI**



**NON ESTENDERE IL TELESCOPICO QUANDO E' ACCESA QUESTA SPIA**

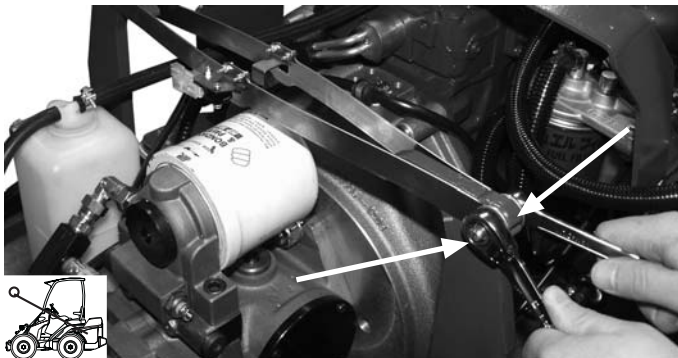

Il sensore di carico deve essere calibrato ogni qualvolta si sistema l'impianto di carico (a 65Kg+/-) con l'aggiunta di pesi suppletivi posteriormente.

1. aggiungere peso posteriormente se volete procedere con la macchina
2. rimuovere il coperchio motore ,in lamiera che si trova a sinistra.
3. Alzate la macchina con un cric
4. Aprire e regolare (vedi figura) con una chiave da 13mm i bulloni regolandoli come da figura.
5. rimontate le parti come al punto 2
6. controllate che i sensori siano in funzione



**ATTENZIONE:NON ALZATE LA MACCHINA IN FASE DI CALIBRATURA.**



**LA MACCHINA NON PUO' ESSERE ALZATA SE NON CON UN CORRETTO USO DEGLI ATTREZZI**

## 15. INGRASSAGGIO MACCHINA

Si prega di controllare sempre le parti di rotazione della macchina tipo gli snodi , ma soprattutto dare loro i dovuti ingrassaggi nei 16 punti di ingrassaggio (senza telescopico) e con i suoi 18 punti (con telescopico). A pagina 24 viene riportata la localizzazione dei perni di ingrassaggio.

## 16.-29. SERVICE , MOTORE

La minipala AVANT 600 viene equipaggiata con motore Kubota diesel(vedere tipo nel libretto istruzioni motore). Il service del motore e il mantenimento viene riportato sui libretti motore che vengono inviati sempre con questo libretto.

## CARBURANTE

Usate solo diesel , come consigliato dai manuali Kubota.L'uso di altri carburanti e' vietato e se accadranno danni dovuti a questa negligenza non sara' riconosciuta nessuna garanzia. Assicuratevi che il serbatoio non rimanga vuoto,se dovesse succedere rifornite e avviate il motore ,esso e' dotato di spurgo automatico.



**QUANDO FATE IL PIENO IN CASO DI USCITA DI CARBURANTE PULITE IMMEDIATAMENTE IL RESIDUO IN MODO DA EVITARE RISCHI DI INCENDIO**



**SPEGNETE IL MOTORE QUANDO FATE IL PIENO DI GASOLIO**



**TENETE LONTANO IL MEZZO DA FONTI DI CALORE**

## BOX FUSIBILI

Il box fusibili sono posizionati alla destra sotto del braccio telescopico i fusibili vanno controllati, ogni volta che fate il service al vs mezzo, si ricorda che per accedere ai fusibili dovete rimuovere il suo coperchio .

25A	Oil cooler
10A	Indicator lights Signal horn
20A	12V outlet Work lights Extra work lights
20A	Road traffic lights Boom floating
25A	Cab
15A	Seat heater Joystick



**ATTENZIONE RICORDARSI DI USARE IL LIBRETTO ISTRUZIONI**



## FILTRI

Sotto potete trovare nelle figure la locazione dei filtri e i suoi codici d'ordine.

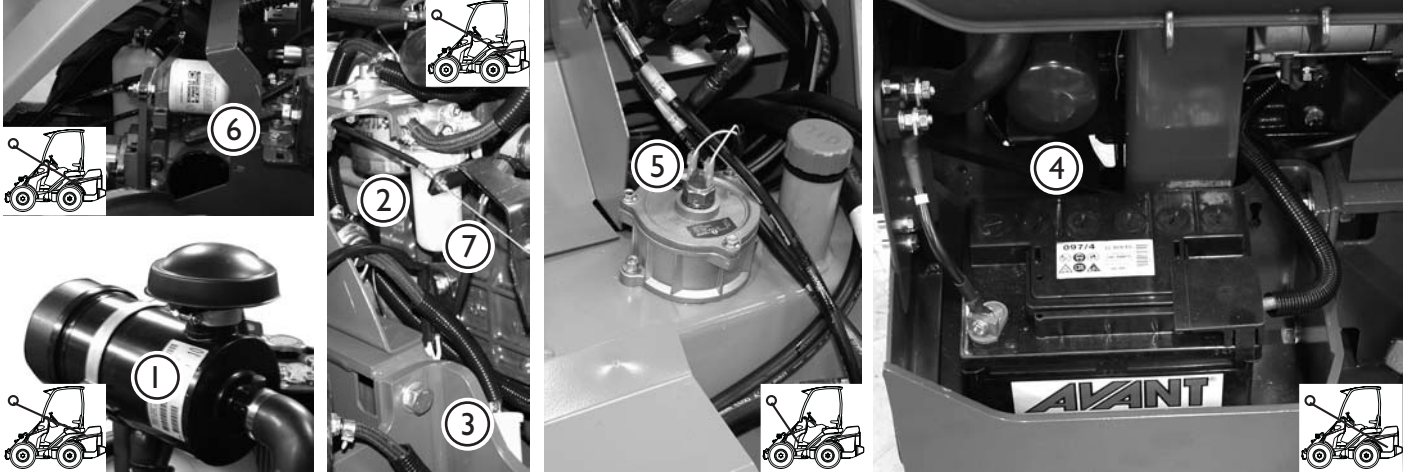

### AVANT 630/635 filters

1. Filtro Aria
2. filtro gasolio
3. filtro gasolio prefiltra
4. filtro olio motore
5. filtro olio idraulico ritorno
6. filtro olio idraulico pressione
7. separatore di condensa

### Codice ordine ricambi filtri

Kit filtri A48036 include:

- 64956 filtro aria
- 64626 filtro gasolio
- 64657 prefiltra gasolio
- 64627 filtro olio motore
- 74093 filtro olio idr.co serb.
- 64807 filtro olio idr.co press

Il separatore di condensa non e' incluso al kit filtri per ordinarlo vi diamo il codice che e' il 64963

## PUNTI DI INGRASSAGGIO

Sotto nella figura potete trovare i punti di ingrassaggio della macchina

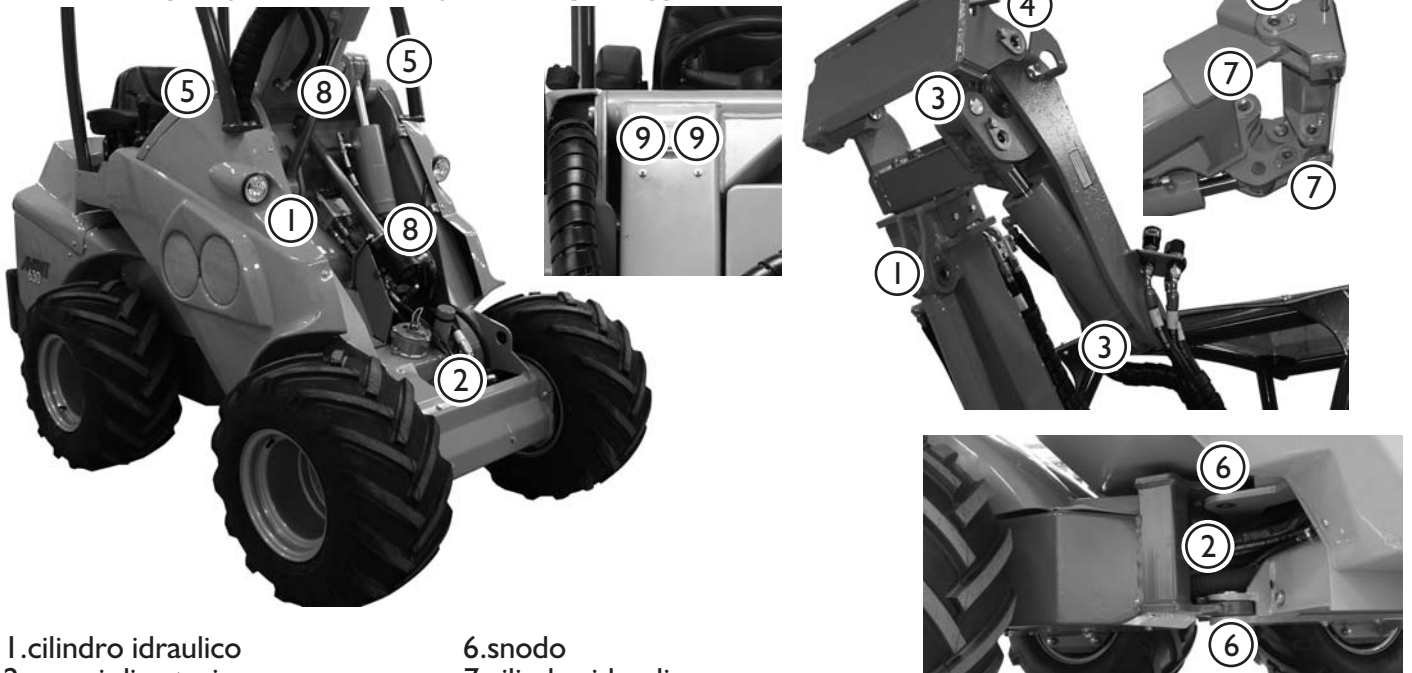

- 1.cilindro idraulico
- 2.mozzi di rotazione
- 3.boccola cilindro idraulico
- 4.perni rotazione
- 5.perni interni rot.braccio

- 6.snodo
- 7.cilindro idraulico
- 8.boccola cilindro idraulico
- 9.braccio telescopico con ingrassatori

Si prega di controllare spesso il perno di bloccaggio dello snodo se allentato si prega di bloccare e serrare.

**CABINA**



AVANT 600 puo' essere equipaggiata con tre diverse tipologie di cabine ,qui puoi vedere alcune specifiche e dotazioni delle cabine solo la LX e DLX hanno il riscaldamento.

Tutti gli altri comandi sono situati sul pannello di controllo a destra tranne il termostato che e' posizionato sul pannello frontale a sinistra

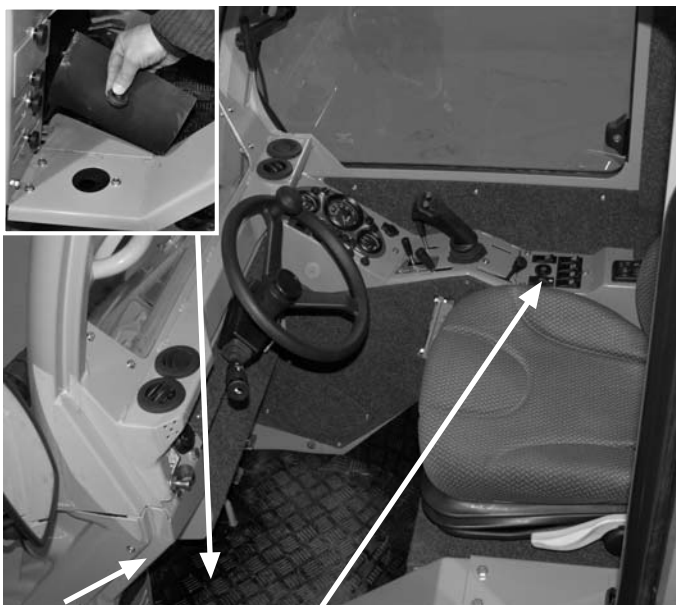

Cabina con filtro Aria (65 I 18)



Il comando tergicristallo e' situato sotto il gradino della porta a sinistra ed il foro del riempitore e' sotto il tappeto

Il fusibile per il materiale elettrico e' situato nel contenitore di fusibile del caricatore, sotto la piastra di copertura.

**RISCALDAMENTO**

Le cabine LX e DLX sono equipaggiate e' fornita di riscaldamento con un impianto acqua motore cosi' come nelle versioni automobilistiche. Il riscaldamento puo' essere regolato con il termostato posto di fronte al pannello sulla sinistra

La corrente d'aria puo' essere diretta con gli ugelli posti sul pannello anteriore. L'efficienza del riscaldamento e la corrente d'aria possono essere registrate con il comando del ventilatore

La cabina inoltre e' dotata di un sistema di circolazione di aria: C'e' uno sportello di ventilazione sotto l'ugello il pedale regolabile manualmente.

Non appena lo sportello e' aperto il sistema di riscaldamento si accende per prendere l'aria calda dalla cabina e la fa circolare all'interno attraverso gli ugelli. In questo modo la cabina si riscalda in un attimo

**Spegnere la circolazione dell' aria non appena la temperatura nella cabina e' sufficiente, altrimenti la cabina continua a riscaldare e l'umidita' comincia condensare sulle finestre.**

La finestra della parte destra della carrozza puo' essere aperta per migliorare la circolazione di aria. Nella cabina aria esiste un filtro che si puo' sostituire ,vedi pannello in alto a sinistra.



**NON GUIDATE MAI CON LA PORTA DELLA CABINA APERTA. NON STERZATE LE GOMME QUANDO LA PORTA DELLA CABINA E' APERTA**

**SICUREZZA**

Familiarizzate prima con tutti i comandi prima di iniziare Ricordi che quando si guida, la cabina si estende oltre il raggio di rotazione delle ruote. Questa considerazione deve essere compresa quando si guida in spazi limitati, affinche' la parte posteriore della cabina non venga danneggiata

Non e' permesso guidare e/o girare con la porta della cabina aperta, altrimenti lo sportello di vetro della cabina puo' rompersi.

La cabina e' certificata secondo le norme fops/rops in standard iso 3471:1994 , e con emendamento i :1997 e tecnico del i : 2000 , e en 13510 :2000 ,inoltre con fops standard iso 3449:2005.

## RISOLUZIONE DEI PROBLEMI

Problema	Causa	Rimedio
Quando si muove la leva degli accessori idraulici gli accessori non lavorano	gli accessori non sono agganciati bene o sono stati invertiti erroneamente	Accertarsi che le tubazioni siano perfettamente fissate ai guinti ed eventualmente invertiteli. Gli ausiliari hanno due funzioni, una di pressione in uscita (femmina) e una di ritorno (maschio). L'operatività dipende dal giusto aggancio.
Il motore non parte	<p>non c'è carburante</p> <p>leva di controllo degli ausiliari è in posizione locking</p> <p>Fusibile bruciato n.3 (vedi nel box fusibili numerati)</p> <p>batteria scarica o danneggiata</p> <p>se il motorino di avviamento lavora ma la macchina non parte assicurarsi che</p>	<p>riempite il serbatoio</p> <p>mettete la leva in posizione centrale</p> <p>cambia fusibile</p> <p>caricare batteria o sostituire</p> <p>il combustibile sia pulito e tubazioni libere, i filtri puliti, e tubazioni non gelate</p>
Si fa' difficoltà ad agganciare le tubazioni degli ausiliari	Può esserci una pressione di ritorno nella linea idraulica	Rilasciate la pressione muovendo la leva degli ausiliari idraulici nella stessa direzione.
La macchina si muove anche con il freno a mano tirato	Il perno del freno non è entrato correttamente per bloccare le ruote	Muovete la macchina in avanti o indietro e provate a tirare nuovamente il freno a mano.



**TABELLA SERVICE**

Data	Ore di lavoro	Lavoro eseguito
1. _____	_____	_____ _____
2. _____	_____	_____ _____
3. _____	_____	_____ _____
4. _____	_____	_____ _____
5. _____	_____	_____ _____
6. _____	_____	_____ _____
7. _____	_____	_____ _____
8. _____	_____	_____ _____
9. _____	_____	_____ _____
10. _____	_____	_____ _____



**AVANT**<sup>®</sup>  
**AVANT TECNO OY**  
www.avanttecno.com  
e-mail: sales@avanttecno.com

Ylötie 1  
FIN-33470 YLOJARVI  
FINLAND  
Tel. +358 3 347 8800  
Fax +358 3 348 5511

Avant ha la politica di migliorare i prodotti e pertanto ci riserviamo il diritto di modificare i dati tecnici senza preavviso.